

IDEAL 1134

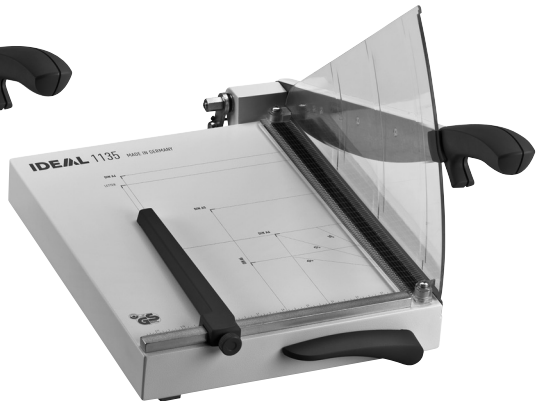

IDEAL 1135



IDEAL 1046



IDEAL 1134 • IDEAL 1135 • IDEAL 1046

- D** Bitte lesen Sie vor Inbetriebnahme der Maschine unbedingt diese Betriebsanleitung und beachten Sie die Sicherheitshinweise. Die Betriebsanleitung muss jederzeit verfügbar sein.
- GB** Please read these operating instructions before putting the machine into operation and observe the safety precautions. The operating instructions must always be available.
- F** Nous vous prions de lire attentivement le mode d'emploi avant d'utiliser la machine, et attirons votre attention sur les consignes de sécurité. Les instructions d'utilisation et les consignes de sécurité doivent toujours être disponibles. Les instructions d'utilisation et les consi.
- NL** Leest u voor de ingebruik name van het apparaat a.u.b. deze gebruiksaanwijzing goed door en neemt u de veiligheidsinstructies n acht. De gebruiksaanwijzing en de veiligheids-voorschriften moeten altijd binnen handbereik zijn.
- I** Per favore legga questo manuale di istruzione prima di mettere in funzione il distruggidocumenti e osservi le regole di sicurezza. Le istruzioni d'uso devono essere sempre disponibili.
- E** Le recomendamos lea las instrucciones antes de poner en funcionamiento esta máquina y cumpla las normas de seguridad. Las instrucciones de servicio y seguridad deben estar siempre disponibles.
- S** Läs igenom denna bruksanvisning innan ni startar maskinen. Var noga med säkerhetsföreskrifterna. Instruktionsmanualen måste alltid finnas tillgänglig.
- FIN** Lue nämä käyttö-ohjeet läpi ennenkuin käynnistät laitteen !
Noudata turvaohjeita. Käyttöohjeiden on oltava aina saatavilla.
- N** Lees gjennom denne bruksanvisningen før De tar i bruk maskinen
Vær oppmerksom på sikkerhetsforskriftene. Operatormanualen må alltid være tilgjengelig.
- PL** Proszę uważnie przeczytać instrukcję obsługi przed uruchomieniem urządzenia i stosować się do przepisów bezpieczeństwa. Instrukcje obsługi muszą być zawsze dostępne.
- RUS** Пожалуйста, прочитайте инструкцию по эксплуатации перед установкой аппарата, соблюдайте технику безопасности. Инструкция по эксплуатации должна находиться в доступном для пользователя месте.
- H** A gép üzembe helyezésé előtt figyelmesen olvassa el a kezelési utasítást és tartsa be a biztonsági előírásokat. A kezelési utasításnak mindig elérhetőnek kell lennie.
- TR** Lütfen makineyi çalıştırmadan önce bu kullanma talimatlarını dikkatli bir şekilde okuyunuz ve belirtilen güvenli k önlemlerine uyunuz. Kullanma Talimatları her zaman kullanıma hazır olmalıdır.
- DK** Før installation af maskinen bedes De venligst læse brugervejledningen brugervejledningen og være opmærksom på sikkerhedsanvisningerne. Brugervejledningen skal altid være tilgængelig.
- CZ** Prosim přečtete si instrukce k obsluze a dodržujte bezpečnostní upozornění. Návod k obsluze musí být vždy dostupný.
- P** Por favor leiam o manual de instruções antes de colocar a máquina em operação e vejã as precauções de segurança. As instruções de operação deverão estar sempre disponíveis.
- GR** ΠΑΡΑΚΑΛΩ ΔΙΑΒΑΣΤΕ ΤΙΣ ΟΔΗΓΙΕΣ ΧΡΗΣΕΩΣ ΚΑΙ ΤΙΣ ΠΡΟΦΥΛΑΞΕΙΣ ΑΣΦΑΛΕΙΑΣ ΠΡΙΝ ΒΑΛΕΤΕ ΤΟ ΜΗΧΑΝΗΜΑ ΣΕ ΛΕΙΤΟΥΡΓΙΑ. ΟΙ ΟΔΗΓΙΕΣ ΧΡΗΣΗΣ ΠΡΕΠΕΙ ΝΑ ΕΙΝΑΙ ΠΑΝΤΑ ΔΙΑΘΕΣΙΜΕΣ.
- SLO** Prosim preberite navodila za uporabo ter upoštevajte varnostna opozorila preden zaženete napravo. Navodila naj bodo vedno pri roki.
- SK** Starostlivo si preštudujte tento návod na obsluhu pred uvedením stroja do prevádzky a najmä bezpečnostné predpisy. Držte tento návod na obsluhu na dostupnom mieste.
- EST** Palun lugege enne masina käivitamist käesolevat kasutusjuhendit ning järgige ohutusnõudeid. Kasutusjuhend peab alati käepärast olema.
- CHI** 使用機器前，請閱讀此操作指引，並留意安全守則
操作手册必须是经常可用的。
- UAE** والامان الوقاية تعليمات ملاحظة نرجو كما الماكينة بتشغيل البدء قبل التشغيل تعليمات قراءة نرجو لا بد من وجود تعليمات التشغيل دائما



- D** Keine Bedienung durch Kinder!
GB Children must not operate the machine!
F Pas d'utilisation par un enfant!
NL Geen bediening door kinderen!
I Non lasciare utilizzare il tagliacarte a bambini!
E No dejar que la utilicen los niños!
S Installera maskinen utom räckhåll för barn!
FIN Asentakaa laite lasten ulottumattomiin !
N Installer maskinen utenfor rekkevidde for barn!
PL Dzieciom nie wolno obsługiwać urządzenia !
RUS Не допускайте детей к пользованию аппаратом!
H Gyerekek a gépet nem kezelhetik
TR Makinayı Çocuklar Kullanmamalıdır.
DK Må kun betjenes af voksne
CZ Stroj nesmí být obsluhován dětmi
P As crianças não devem trabalhar com a máquina!
GR ΑΠΑΓΟΡΕΥΕΤΑΙ Η ΧΡΗΣΗ ΑΠΟ ΠΑΙΔΙΑ.
SLO Otroci ne smejo uporabljati naprave
SK So strojom nesmú pracovať deti!
EST Lapsed ei tohi masinat kasutada!
CHI 勿让儿童使用机器!
UAE يجب علي الأطفال عدم تشغيل الماكينة.



- D** Nicht unter das Messer fassen!
GB Do not reach beneath the blade!
F Ne pas passer les mains sous la lame!
NL Niet met de handen onder het mes komen!
I Non toccare la lama nella parte inferiore!
E ¡No tocar debajo de la cuchilla!
S Sträck inte in handen under kniven!
FIN Älä laita kättäsi terän alle !
N Plasser aldri hender ol. under kniven !
PL Nie wkładac rak pod noże!
RUS Избегайте попадания рук под лезвие!
H Ne nyúljon a kés alá!
TR Elinizi bıçağın altına sokmayınız!
DK Stik ikke hænderne ind under knivbladet!
CZ Nesahejte pod ostrří nože!
P Não tocar na parte inferior da faca!
GR ΜΗΝ ΑΓΓΙΖΕΤΕ ΤΟ ΚΑΤΩ ΜΕΡΟΣ ΤΗΣ ΛΕΠΙΔΑΣ!
SLO Ne segajte z roko pod rezilo!
SK Nevkladajte ruky pod nôž!
EST Ärge pange kätt tera alla!
CHI 请勿接触刀具的下方。
UAE لا تصل تحت السكين

IDEAL 1134 • IDEAL 1135 • IDEAL 1046

Przed przystąpieniem do obsługi obcinarki należy sprawdzić, czy osłona bezpieczeństwa ① jest prawidłowo zamontowana na podstawie obcinarki.

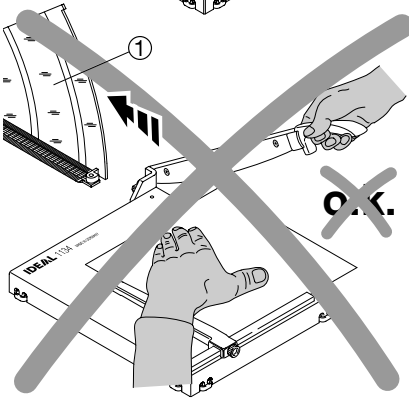
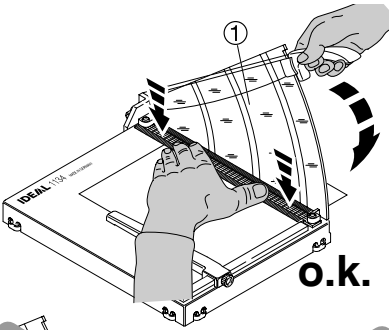

IDEAL 1134

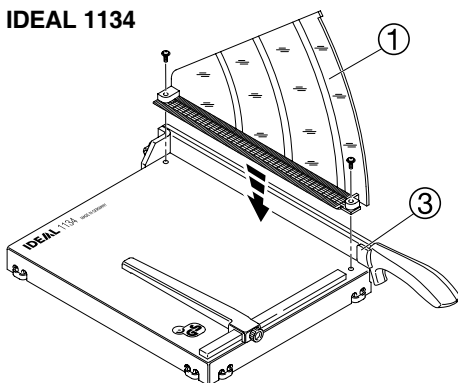

Przed przystąpieniem do obsługi obcinarki należy zamontować listwę dociskową oraz osłonę bezpieczeństwa ①. Osłona bezpieczeństwa ① powinna zostać umieszczona w prowadnicy ③ na podstawie obcinarki (równoległe do noża). Następnie należy ją zabezpieczyć dokręcając 2 załączone śruby (patrz rys.) W przypadku modeli IDEAL 1046 należy ściągnąć folię (A) znajdującą się na osłonie.

IDEAL 1135

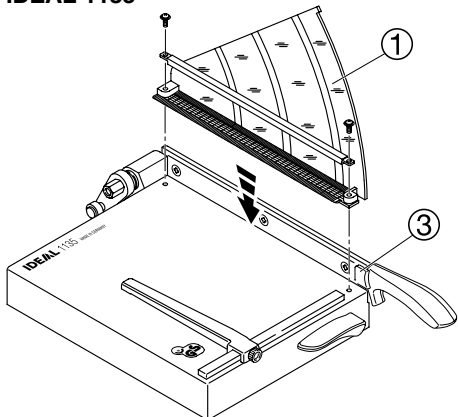

IDEAL 1046

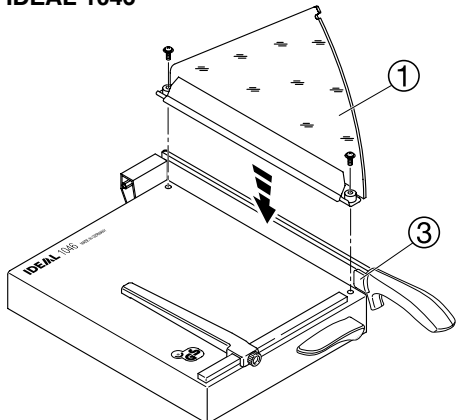

IDEAL 1134 • IDEAL 1135 • IDEAL 1046

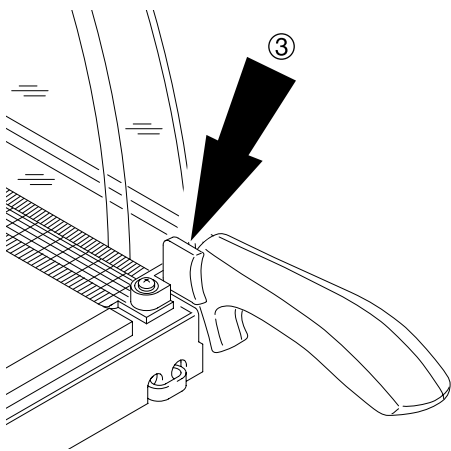

Przed przystąpieniem do obsługi obcinarki należy zamontować listwę dociskową oraz osłonę bezpieczeństwa ①. Osłona bezpieczeństwa ① powinna zostać umieszczona w prowadnicy ③ na podstawie obcinarki (równoległe do noża). Następnie należy ją zabezpieczyć dokręcając 2 załączone śruby (patrz rys.) W przypadku modeli IDEAL 1046 należy ściągnąć folię (A) znajdującą się na osłonie.

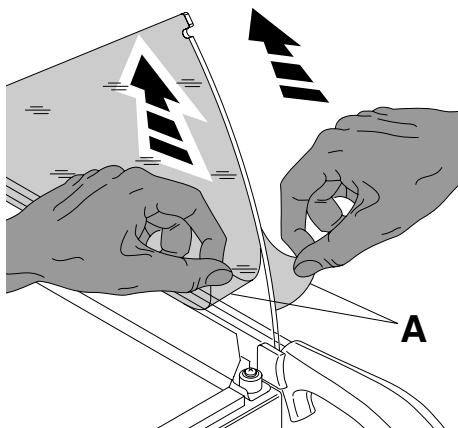

IDEAL 1134

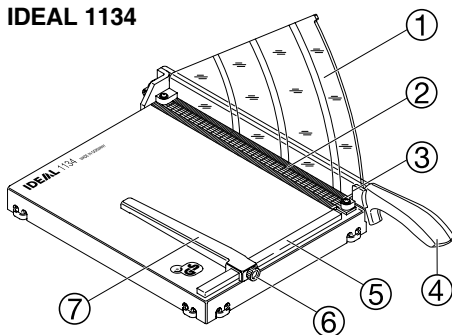

Elementy urządzenia

- ① - Osłona bezpieczeństwa
- ② - Listwa dociskowa
- ③ - Prowadnica
- ④ - Uchwyt noża
- ⑤ - Skala pomiarowa
- ⑥ - Pokrętło ogranicznika
- ⑦ - Przesuwalny ogranicznik formatu
- ⑧ - Dźwignia

IDEAL 1135

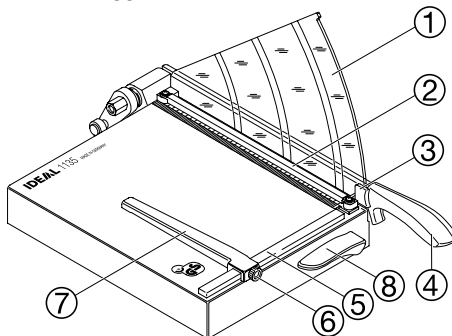

IDEAL 1046

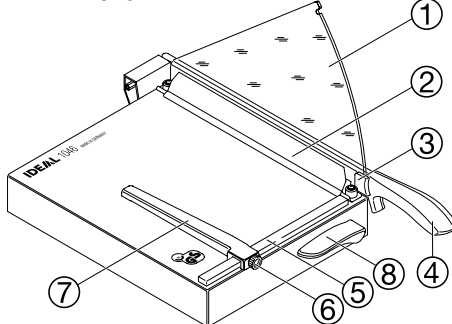

IDEAL 1134 • IDEAL 1135 • IDEAL 1046

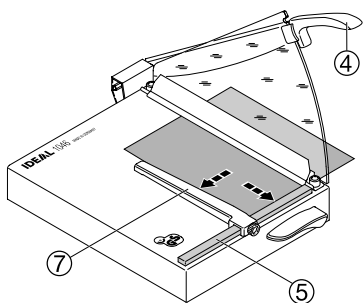

Trzymając za uchwyt ④ podnieść nóż, a następnie włożyć papier, który ma zostać przycięty. Ogranicznik formatu oraz boczna listwa z podziałką ⑤ umożliwiają precyzyjne ułożenie papieru w obcinarce.

IDEAL 1134

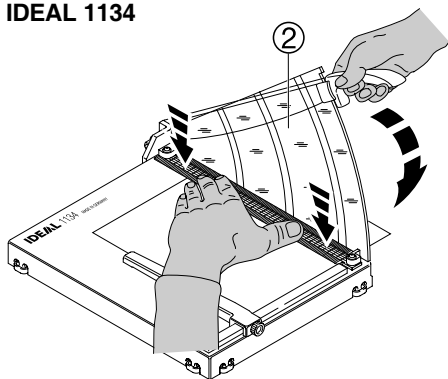

Przyciskając papier listwą dociskową ② wykonać cięcie (w modelach IDEAL 1135 oraz IDEAL 1046 docisk następuje automatycznie podczas wykonywania cięcia). by usunąć papier, zwolnić dźwignię ⑧ (tylko modele IDEAL 1135, IDEAL 1046).

**IDEAL 1135
IDEAL 1046**

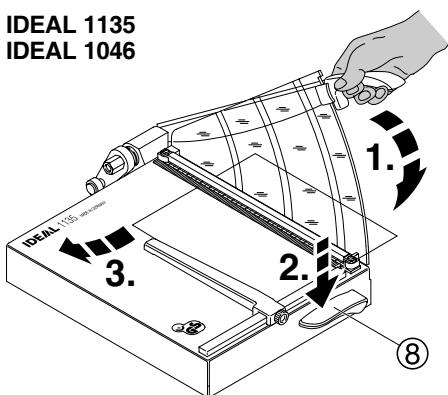

Możliwe usterki

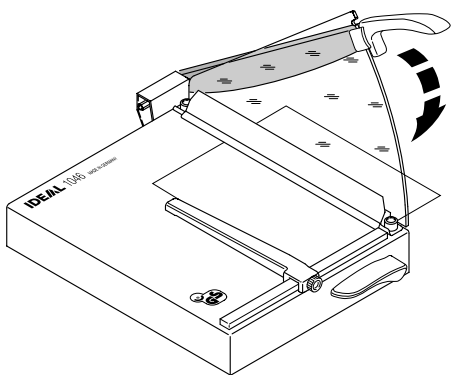

Samoistne opadanie noża obcinarki

- Wyregulować siłę tarcia elementów obcinarki (zobacz str. 10).

IDEAL 1134 • IDEAL 1135 • IDEAL 1046

IDEAL 1134

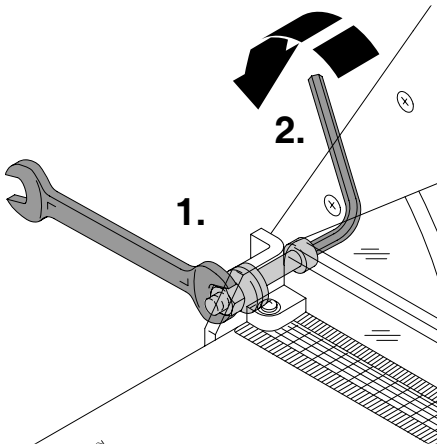

Urządzenie posiada mechanizm pozwalający na **regulację płynności** przesuwania się noża. Jeśli nóż nie przesuwają się płynnie, należy wyregulować siłę tarcia zgodnie z poniższymi instrukcjami:

Model IDEAL 1134:

kluczem 13mm dokręcać śrubę, imbusową (3.), kluczem imbusowym 6mm, do czasu ustawienia odpowiedniej siły tarcia (patrz. rys.)

Models IDEAL 1135, IDEAL 1046:

Poluzować śrubę imbusową (1.) kluczem imbusowym 4mm. Następnie dokręcić nakrętkę (2.) kluczem 13mm tak, aby ustawić odpowiednią siłę tarcia. Dokręcić śrubę imbusową (3.) (patrz rys.)

IDEAL 1135
IDEAL 1046

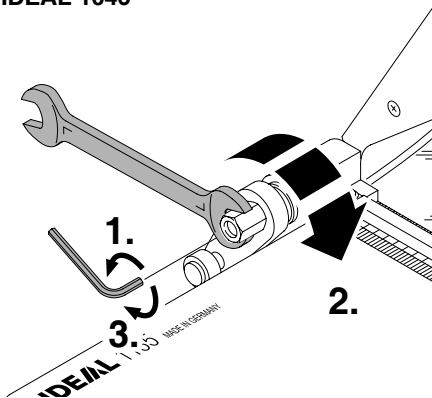

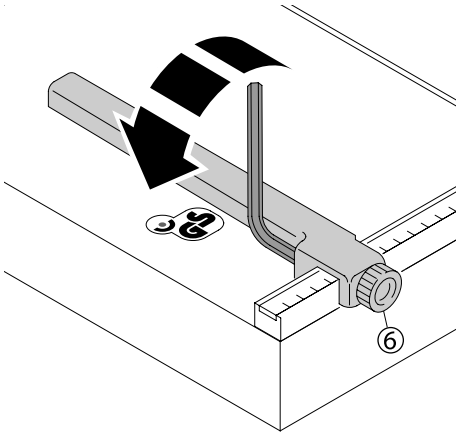

Kąt ogranicznika formatu można dowolnie regulować za pomocą klucza imbusowego 2mm – należy przekręcić śrubę pokręta ogranicznika ⑥ (zobacz rys.)

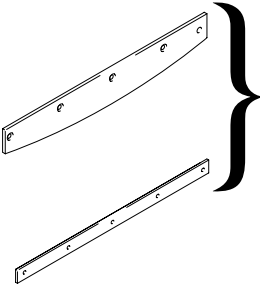

Zła jakość cięcia:

- Wymienić nóż oraz listwę tnącą! Jeśli potrzebna jest pomoc należy skontaktować się z serwisem. (zobacz str. 13).

IDEAL 1134 • IDEAL 1135 • IDEAL 1046

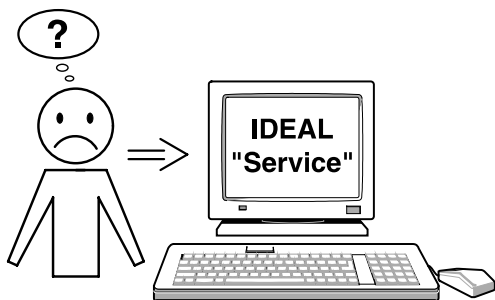

W przypadku dalszych problemów z funkcjonowaniem urządzenia należy skontaktować się z autoryzowanym serwisem.

- www.ideal.de → "serwis"
service@krug-priester.com

Zalecane akcesoria

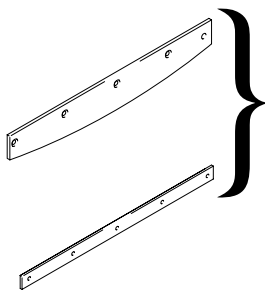

Komplet: nóż + listwa tnąca

IDEAL 1134 Nr. 9000 322

IDEAL 1135 Nr. 9000 320

IDEAL 1046 Nr. 9000 342

IDEAL 1134 • IDEAL 1135 • IDEAL 1046



Urządzenie zostało sprawdzone przez niezależne laboratoria. Producent spełnia standardy jakości określone w normie ISO 9001:2008. Szczegółowe dane techniczne znajdują się na naklejce umieszczonej na urządzeniu.

Aby domagać się gwarancji, urządzenie musi ciągle posiadać oryginalną tabliczkę znamionową.

Zastrzegamy sobie prawo do dokonywania modyfikacji technicznych bez uprzedniego poinformowania.

Uwagi:

Made in Germany



Niszczarki dokumentów



Obcinarki i gilotyny